

## Information-produit Stehle

# STEEL & MEGA-STEEL

## LAMES DE SCIE À TRONÇONNER HW POUR LE MÉTAL HW / HT

### Steel

Lames de scie à tronçonner HW pour le métal, „F-WFA“

### Mega-Steel

Lames de scie à tronçonner HT pour le métal, „TR-F“ / „F-WFA“

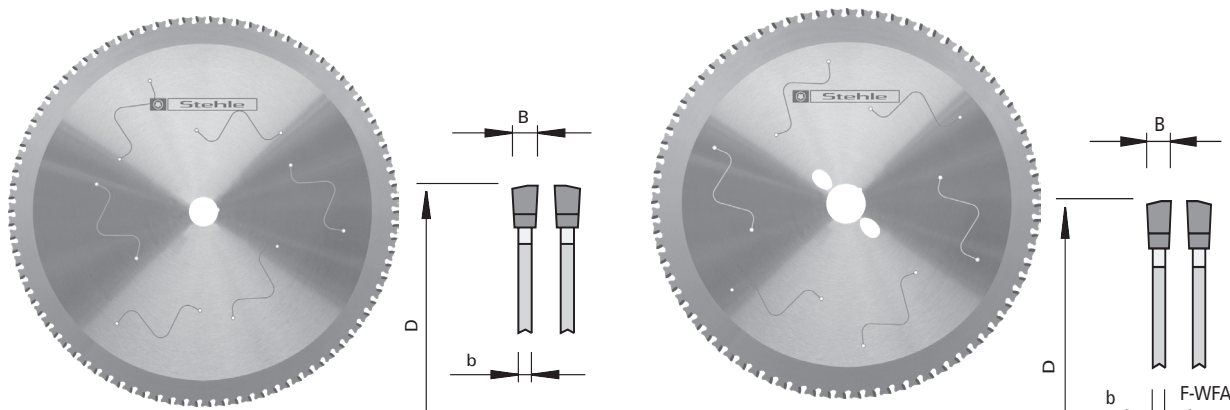
**Machine / Application**

- Machines Dry-Cutter
- Machines universelles Metall-Cutter
- Pour le tronçonnage et les coupes d'onglets dans les matériaux composites, la tôle, l'acier, les métaux non ferreux, les chemins de câbles, les profilés, etc...

**Exécution / Steel**

- Denture: plate avec chanfrein alterné «F-WFA»
- Matériau de coupe: HW TCm13

**Exécution / Mega-Steel**

- Denture: jusqu'à Ø 250 mm trapèze-plate «TR-F»
- Denture: à partir de Ø 250 mm plate avec chanfrein alterné «F-WFA»
- Matériau de coupe: HT TCx03

**Avantages**

- Coupe sans lubrification
- Excellente qualité de coupe
- Tenues de coupe extrêmement longues

**Renseignements**

- Vitesse conseillée (n./max):
- Ø160 = 2750 min-1
- Ø190 = 2350 min-1
- Ø216 = 2050 min-1
- Ø230 = 1950 min-1
- Ø250 = 1750 min-1
- Ø254 = 1750 min-1
- Ø305 = 1500 min-1
- Ø330 = 1350 min-1
- Ø355 = 1250 min-1

**Qualités matérielles:**

 Très bien adapté pour:  
 Acier, Tôle, Profil, Matières pleines,  
 Matériau composite mixte

 Mega-Steel adapté pour  
 Inox-Profil

 Bien adapté pour:  
 Aluminium, Métaux non ferreux,  
 Matériau composite mixte

**Steel Lames de scie à tronçonner HW pour le métal, „F-WFA“**

Ø D [mm]	B [mm]	b [mm]	Ø d [mm]	Z	NL	∠ d'attaque [°]	N° Article
254	2,2	1,8	30	60	Comb3	0	58805861
305	2,2	1,8	25,4	60		0	58805862
305	2,2	1,8	25,4	80		0	58805863
305	2,2	1,8	30	80	Comb3	0	58805864
320	2,2	1,8	25,4	84			58805859
330	2,2	1,8	30	90	Comb3	0	58805865
355	2,2	1,8	25,4	80		0	58805866
355	2,2	1,8	25,4	90		0	58805868
355	2,2	1,8	30	90	Comb3	0	58805867

\*Combi3 correspond à 2/10/60 et à 2/9/46 ainsi qu'à 2/9,5/46,5 et 2/7/42

**Mega-Steel Lames de scie à tronçonner HT pour le métal, „TR-F“ / „F-WFA“**

Ø D [mm]	B [mm]	b [mm]	Ø d [mm]	Z	NL	∠ d'attaque [°]	Denture	N° Article
160	1,8	1,4	20	40		0	TR-F	58458784
190	1,8	1,4	30	48	2/7/42	0	TR-F	58458785
216	1,8	1,4	30	48	2/7/42	0	TR-F	58458786
230	1,8	1,4	30	60	2/7/42	0	TR-F	58805879
254	2,2	1,8	25,4	72		0	TR-F	58805870
254	2,2	1,8	30	72	Combi3	0	F-WFA	58805871
305	2,2	1,8	25,4	60		0	F-WFA	50805872
305	2,2	1,8	25,4	80		0	F-WFA	50805873
305	2,2	1,8	30	80	Combi3	0	F-WFA	50805874
330	2,2	1,8	30	90		0	F-WFA	50805875
355	2,2	1,8	25,4	80		0	F-WFA	50805876
355	2,2	1,8	25,4	90		0	F-WFA	50805878
355	2,2	1,8	30	90	Combi3	0	F-WFA	50805877

**Contact**  
 Stehle

**T +49 (0) 7451 / 93 222**  
**F +49 (0) 7451 / 93 444**

Date 02/2022

[info@stehle-int.com](mailto:info@stehle-int.com)  
[www.stehle-int.com](http://www.stehle-int.com)